

# HOJA DE INFORMACIÓN TÉCNICA

REFERENCIA: **1750**



1750

Esquema del motor Toyota Corolla Verso Diesel 4D4 136 (2.2) Ref. 1750

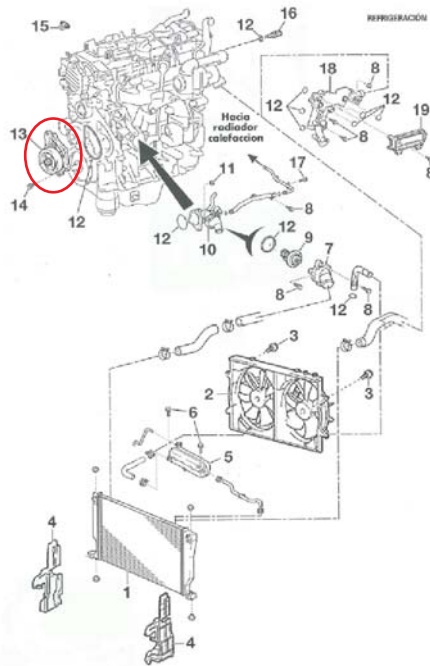

1. Radiador
2. Ventilador
3. Tornillo
4. Guías de aire
5. Vaso de expansión
6. Tornillo
7. Tubo de agua
8. Tornillo
9. Termostato
10. Caja de termostato
11. Tornillo
12. Junta
13. **Bomba de agua**
14. Tornillo
15. Tapón de vaciado del bloque motor
16. Captador de temperatura del líquido refrigerante
17. Tornillo
18. Soporte de intercambiador
19. Intercambiador agua/aceite

### Montaje y desmontaje de la bomba de agua (Ref. 1750)

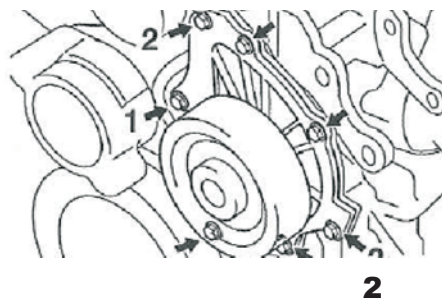

#### DESMONTAJE:

Desmontar el grupo motopropulsor  
 Desmontar la bomba de agua (7 tornillos).

#### MONTAJE:

- Comprobar que el cuerpo de la bomba no presentan fisuras ni deformaciones
- Hacer girar el eje y asegurarse que el rodamiento de la bomba de agua gira sin resistencia y sin ruido.
- Aplicar producto de sellado sobre el tornillo (1) de la bomba de agua.
- Montar la bomba de agua y apretar los tornillos
- Llenar el circuito de refrigeración.

#### Pares de apriete

Elemento	Valor (daN.m)
Bomba	3,2

NOTA: Los tornillos (2) tienen una longitud de 30mm, el resto son de 45mm.