

## HOJA DE INFORMACIÓN TÉCNICA

REFERENCIAS: **1674**



1674

Esquema del motor Fiat Grande Punto diesel 1.3 Multijet

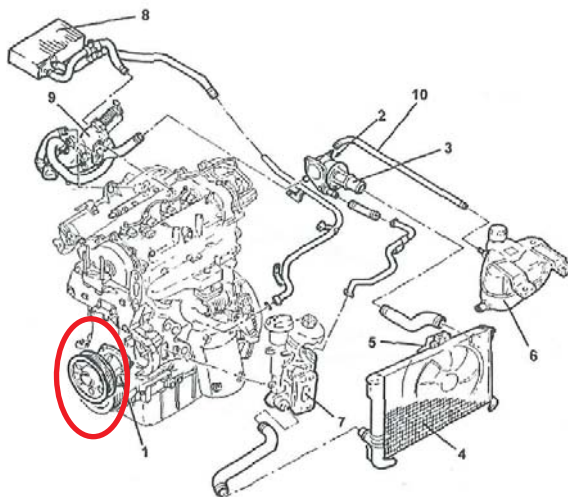

1. **Bomba de agua**
2. Sonda de temperatura de líquido de refrigeración del motor
3. Termostato
4. Radiador
5. Ventilador de refrigeración
6. Vaso de expansión
7. Intercambiador de calor agua/aceite motor
8. Radiador de calefacción
9. Intercambiador de calor de los gases de escape
10. Tubo de retorno al vaso de expansión

Montaje y desmontaje de la bomba de agua (Ref. 1674)

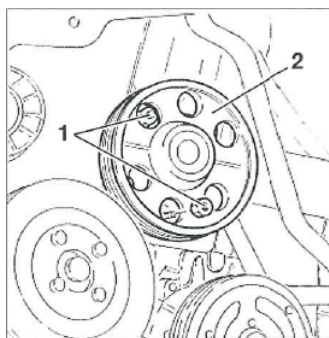

**DESMONTAJE:**

- Desconectar la batería
- Vaciar el líquido de refrigeración
- Desmontar la correa de accesorios
- A través de las aperturas de la polea de bomba de agua (2), aflojar los tornillos de fijación (1) de la bomba de agua y desmontar la misma

**MONTAJE:**

- Al montar, respetar los puntos siguientes:
- Limpiar el plano de la junta sobre el motor
  - Colocar la bomba de agua con una junta nueva
  - Respetar el sentido de marcha de la correa de accesorios marcado en el desmontaje
  - Proceder al llenado y a la purga del circuito de refrigeración

*Pares de apriete*

Elemento	Valor (daN.m)
Bomba de agua	0,8 - 1