

HOJA DE INFORMACIÓN TÉCNICA

REFERENCIAS: **1428 / 1432 / 1544 / 1555 / 1556 / 1557**



1428
Igual que 1432
sin tapa

1432

1544
Igual que 1556
sin tapa

1555
Igual que 1557
sin tapa

1556

1557

Ejemplo del circuito de refrigeración de un Fiat Bravo - Brava 1.6 Gasolina (Ref. 1556)

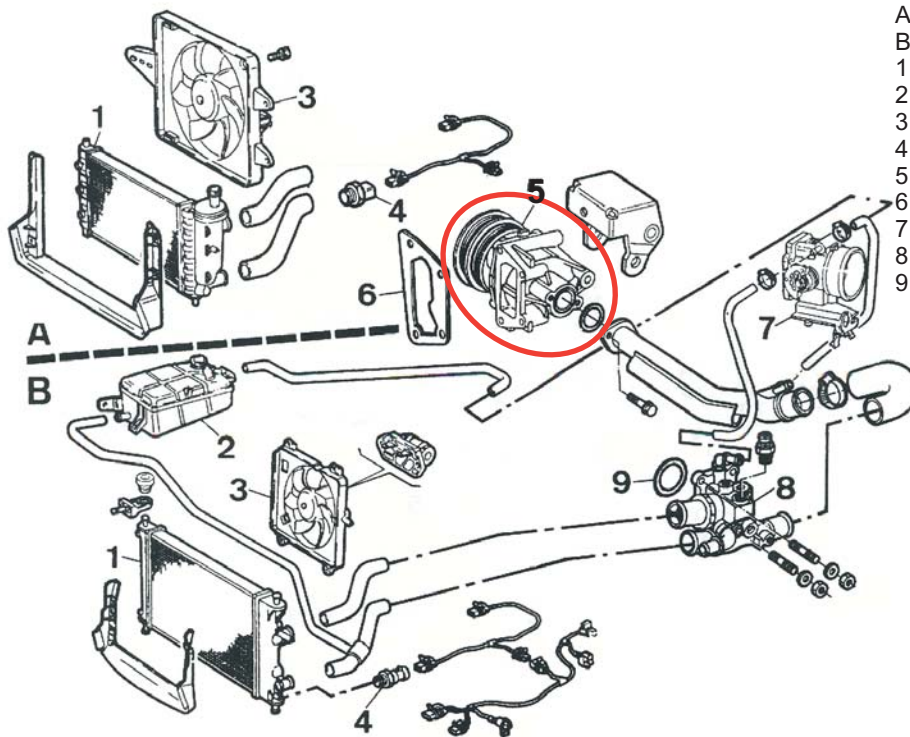

- A. Versiones sin climatización
- B. Versiones con climatización
- 1. Radiador
- 2. Vaso de expansión
- 3. Motoventilador de refrigeración
- 4. Termocontacto
- 5. **Bomba de agua**
- 6. **Junta de bomba de agua**
- 7. Caja de mariposa
- 8. Caja de termostato
- 9. Junta tórica

Bomba de agua de un Lancia Delta '93 1.6 (Ref:)

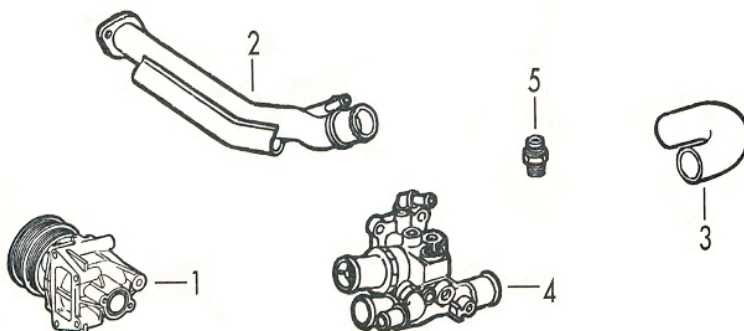

- 1. **Bomba de agua**
- 2. Tubo salida **bomba**
- 3. Manguito a termostato
- 4. Caja de agua con termostato
- 5. Termisore de temperatura

HOJA DE INFORMACIÓN TÉCNICA

REFERENCIAS: **1428 / 1432 / 1544 / 1555 / 1556 / 1557**

Ejemplo de desmontaje de la bomba de agua en un Fiat Stilo 1.6 16v. (Ref: 1556)

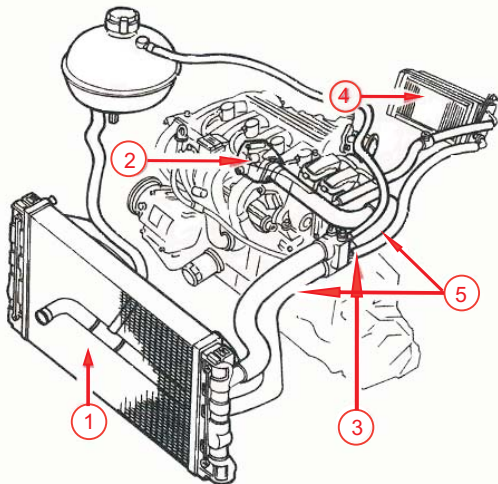

→ Sistema de refrigeración

1. Radiador refrigeración
2. Bomba de circulación
3. Termostato
4. Radiador habitáculo
5. Manguitos de empalme

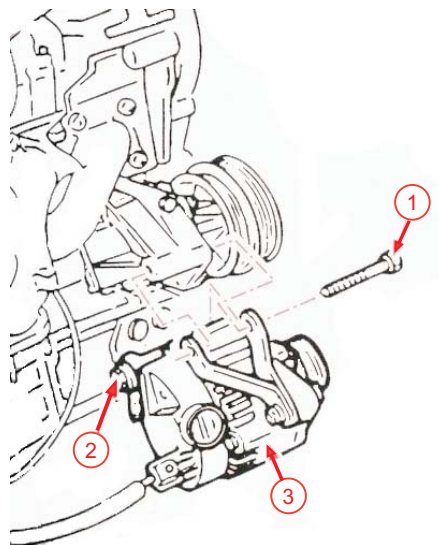

→ Desmontaje de la bomba

Desmontar la correa mando alternador/bomba.

1. Quitar el perno de fijación superior (1)
2. Aflojar el perno interior de fijación
3. Girar el alternador hacia abajo para poder acceder a la bomba de agua.

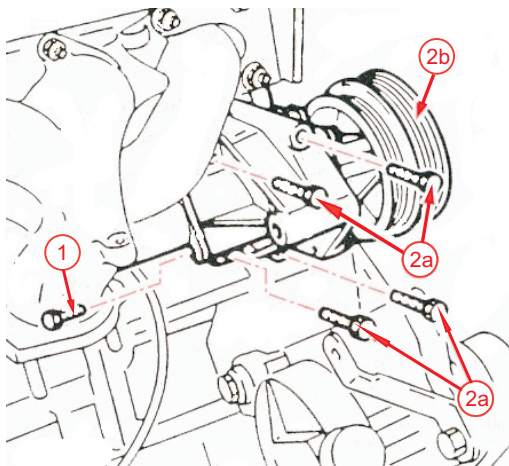

1. Quitar los tornillos de fijación (1) del tubo rígido de entrada de líquido en la bomba de agua, por el lado de la bomba
2. Quitar los tornillos (2a) y desmontar la bomba de agua (2b) con soporte

Pares de apriete: 2,1 - 2,6 daN.m