

HOJA DE INFORMACIÓN TÉCNICA

 REFERENCIA: **1463**

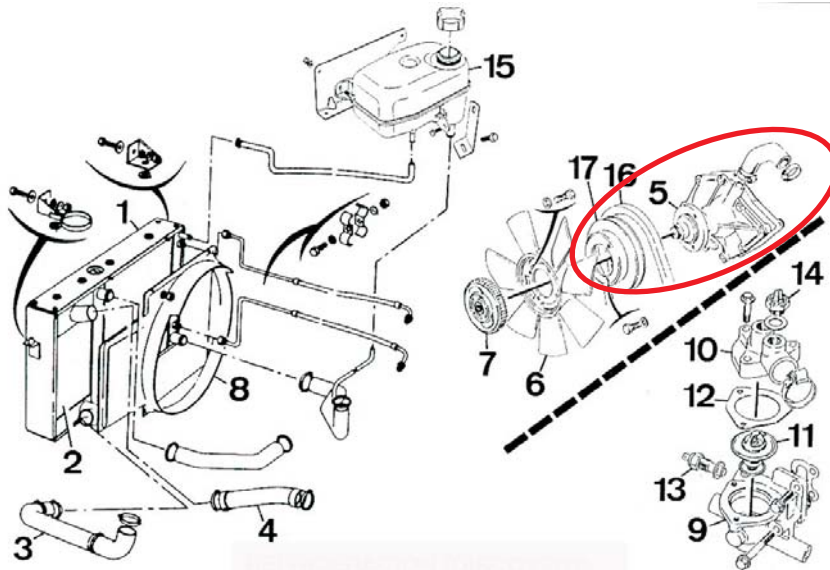

1463

Ejemplo del circuito de refrigeración de un Discovery 200 Tdi

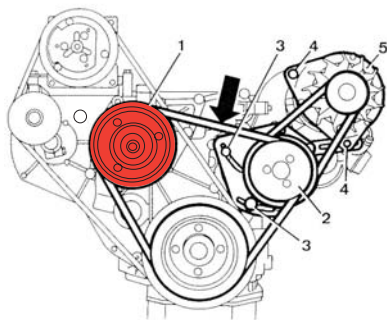

1. Radiador
2. Intercambiador térmico aire-aire
3. Tubería de entrada
4. Tubería de salida hacia el colector
5. **Bomba de agua**
6. Ventilador
7. Acoplamiento viscoso
8. Carena
9. Caja de termostato
10. Tapa
11. Termostato
12. Junta
13. Sonda de temperatura
14. Termocontacto testigo de alarma
15. Vaso de expansión
16. **Correa de bomba de agua**
17. **Polea de bomba de agua**

Tensión de la correa de bomba de agua



1. Polea de la **bomba de agua**
 2. Polea de la bomba de dirección asistida
 3. Fijación de la bomba de dirección asistida
 4. Fijación del alternador
 5. Alternador
- Flecha: punto de medición de la tensión de la correa

Esquema de bloque para montaje de la bomba de agua

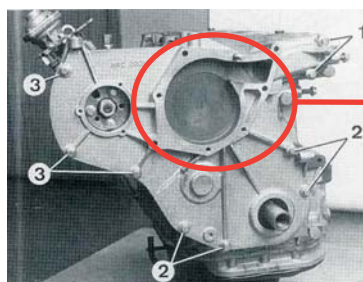

Posición de la **bomba de agua** en el bloque motor