

HOJA DE INFORMACIÓN TÉCNICA

REFERENCIAS: 1420



1420

Ejemplo del circuito de refrigeración de un Peugeot 406 Turbodiesel 2.1

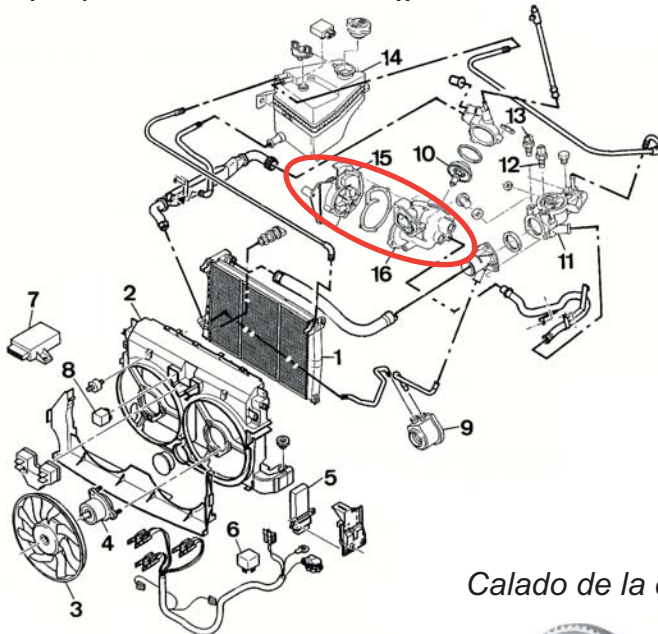

1. Radiador
2. Soporte de motoventiladores
3. Ventilador
4. Motor de ventilador
5. Módulo electrónico de mando de motoventiladores
6. Relé de corte de climatización
7. Ud. de control de climatización
8. Relé
9. Intercambiador aceite/agua
10. Termostato
11. Caja de derivación
- 12 y 13. Sonda de temperatura de agua
14. Vaso de expansión
15. **Bomba de agua**
16. **Tapa de la bomba de agua**

Calado de la distribución

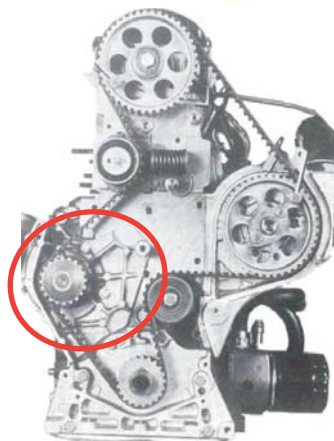

La bomba de agua es arrastrada por la correa dentada de distribución

Montaje y desmontaje de la bomba de agua

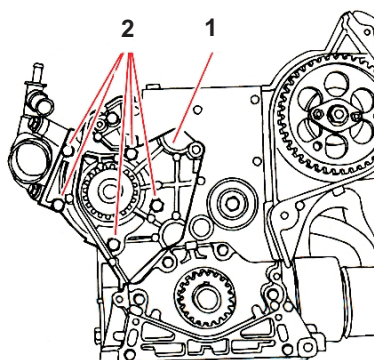

- 1º Colocar una junta nueva
- 2º La bomba de agua (1)
- 3º Apretar los tornillos

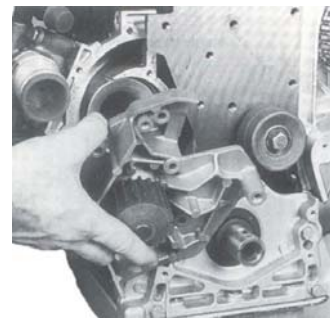

Elemento	Valor (daN.m)
Bomba	1